

Krata mechaniczna PROFILTER

– zabudowa w studni, ochrona przepompowni.

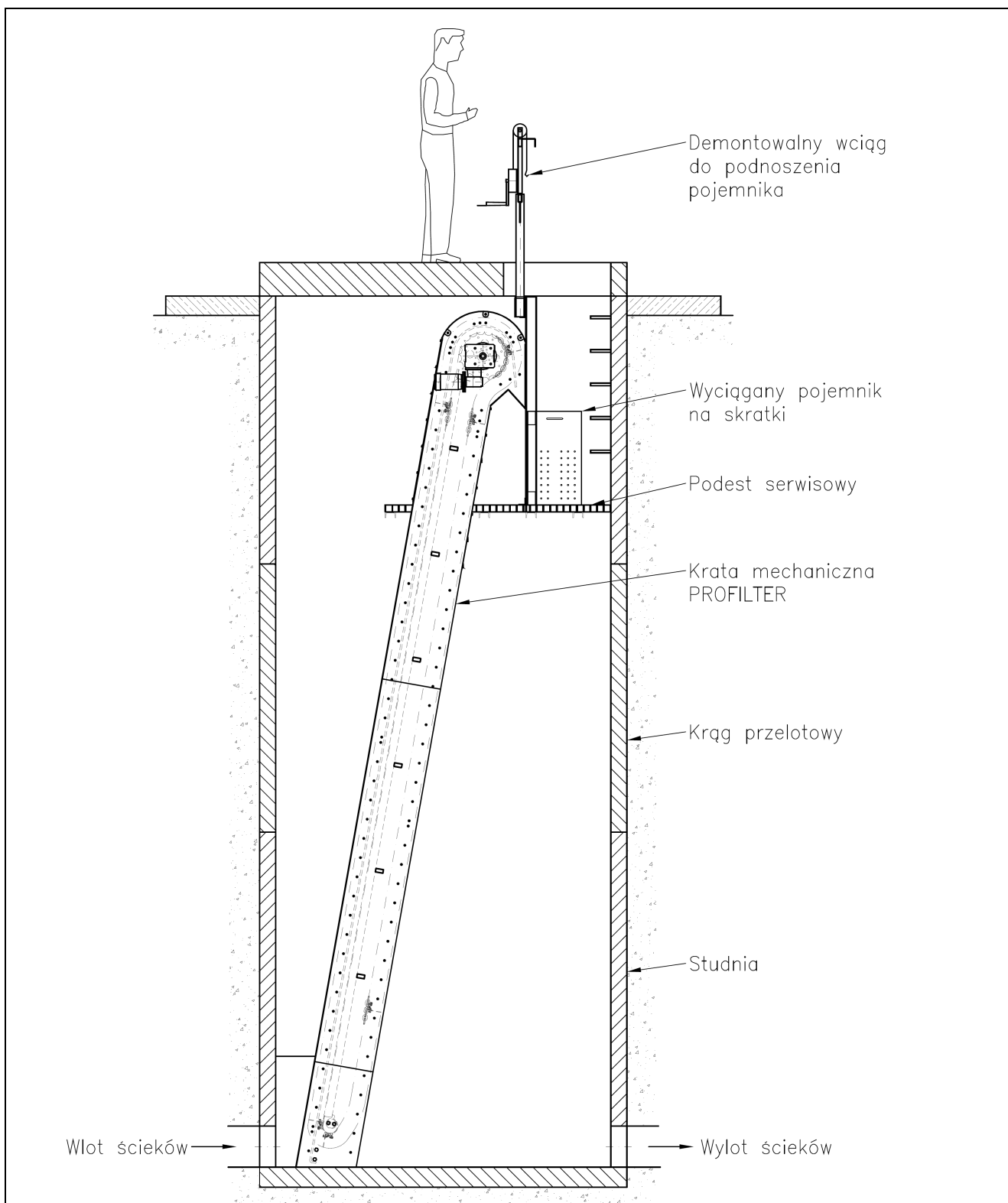

Podstawowe parametry:

- Dowolna głębokość,
- Szerokość dobrana indywidualnie - w zależności od wielkości przepływu,
- Prześwit między prętami kraty od 3 mm,
- Wielkość pojemnika dobierana indywidualnie,
- Zespół napędowy o mocy od 0,18 do 0,37 kW

Zalety:

- Skuteczne zabezpieczenie pomp przed większymi zanieczyszczeniami,
- Nieskomplikowany montaż,
- Łatwa obsługa / opróżnianie pojemnika,
- Zabudowa pod powierzchnią gruntu - ochrona przed kradzieżą i obmarzaniem,
- Automatyczne sterowanie,
- Niskie koszty eksploatacji.